

## SCHRADER SNAP-IN TPMS

### CHANGEMENT DE LA VALVE SANS CHANGER LE CAPTEUR VALVE CHANGE WITHOUT REPLACING THE SENSOR

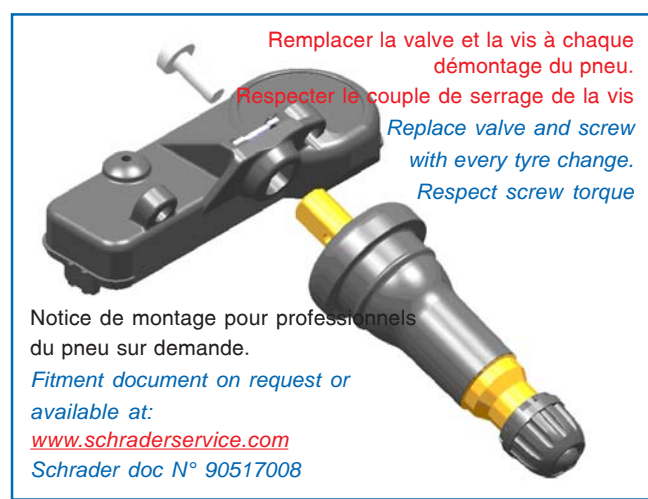
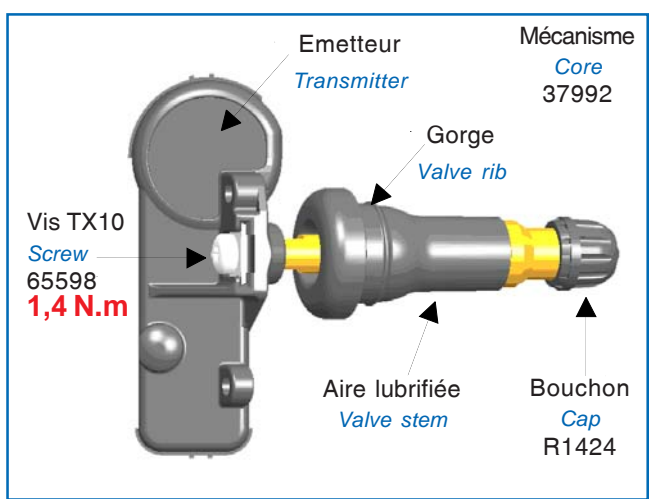

Valve Schrader Snap-in TPMS pour le nouveau «**Picasso**» (Citröen) mis sur le marché en sept. 2006  
*Schrader Snap-in TPMS for new Picasso (Citröen) launching Sept. 2006*  
Réf. origine constructeur / Manufacturer sensor number : 9683420380

**Réf. 65567-68 - 65567-69**

Corps de valve monté avec méca et bouchon (sans vis)  
*Valve body mounted with core and cap (without screw)*

**Réf. 65597-67**

Ensemble complet valve + capteur  
*Complete TPMS valve + Sensor*

**Réf. 65598-68 - 65598-69**

Sachet de vis / *Bag of screws*

Suffixe 67 : à l'unité /unit packing  
Suffixe 68 : boîte de 10 / **Box of 10**  
Suffixe 69 : Boîte de 100 / **Box of 100**



Destruction  
conformément à la  
Directive 2002/96/EC  
*Waste disposal  
according to EU  
Directive*

**Réf. 65599-67**

Douille porte embout 1/4 pour outils dynamométriques 65062-67 et  
65278-67- *Socket for torque tool wrench 65062-67 and 65278-67*

**Réf. 65600-67**

Embout 1/4-TORX10 pour douille 65599 pour le serrage des vis TX10  
*Adaptor for socket 65599 for screws TX10 torque*

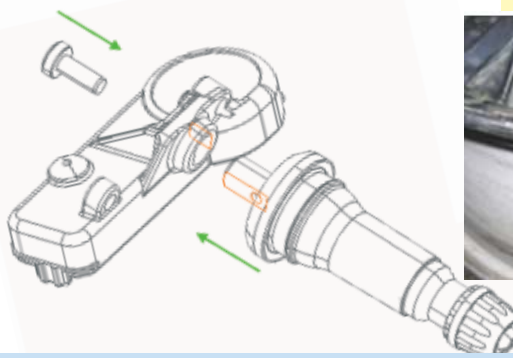

## **PROCEDURES MONTAGE/DEMONTAGE DES VALVES SNAP-IN TPMS SCHRADER ELECTRONICS POUR LES PROFESSIONNELS DU PNEU**

Le document Schrader N°. 90517008 est disponible sur le site web [www.schraderservice.com](http://www.schraderservice.com). Les instructions doivent être respectées pour assurer un montage et un démontage corrects. Ci-dessous, le résumé des étapes importantes décrites dans ce document :

1. Orientez la valve à 90°, 180° et 270° par rapport à la tête de déjantage.
2. Lors du démontage du pneu, assurez-vous que la valve Snap-In TPMS soit placée 1H après l'endroit où sera glissée la barre en métal dans la tête de démontage, afin de tirer le flanc supérieur.
3. Quand le flanc supérieur est sorti, placez de nouveau la valve snap-in TPMS à 1H, après la tête de démontage et enlevez le flanc inférieur. Maintenez le pneu ainsi il ne glissera ou tournera pas avec la jante.
4. Assurez vous que les flancs plats de la valve sont alignés avec les pans plats dans le trou du boîtier snap-in.
5. Serrez la vis avec une valeur de couple de 1.4 Nm.
6. La tête de la vis doit être en contact avec la platine métallique du boîtier.
7. Appliquez du savon sur la partie caoutchouc de la valve.
8. Lors du montage du flanc inférieur, positionnez la valve snap-in à 4h30 (si jante tournant dans le sens horaire). Ceci permettra de protéger le capteur lors du montage. Note : Pour le sens anti-horaire, positionnez la valve à 7h30.
9. Montez le flanc inférieur en tournant dans le sens horaire et appuyer sur le pneu à 3 heures pour maintenir le flanc dans le fond de jante. Note : Poussez le pneu à 9 heures quand la jante tourne dans le sens anti-horaire.
10. Une fois le flanc inférieur monté, re-positionnez la roue pour mettre la snap-in a 4h30 (7h30 pour le sens anti-horaire), afin de chausser le flanc supérieur, avec la même méthode détaillée qu'à l'étape 9.
11. Montez le flanc supérieur en utilisant un levier en prenant appui sur la jante comme ci-dessous, pour forcer le flanc dans la jante. La jante tourne dans le sens horaire.



## **WORKSHOP PROCEDURES FOR SCHRADER ELECTRONICS SNAP-IN TPMS**

Schrader Doc N°. 90517008 is available to download from [www.schraderservice.com](http://www.schraderservice.com) website. It must be used to ensure correct Snap-In transmitter fitment and removal to wheel assembly. A summary of the important steps in this document are summarized below:

1. Orientate the valve at 90°, 180° and 270° to the bead buster
2. When dismounting the tyre, ensure that the sensor is situated at 1 o'clock relative to the place where the metal lever inserted on the tyre machine head, to pull-out the top bead.
3. When the top bead is off, place the sensor again at 1 o'clock relative to tyre changing machine head, and remove the bottom bead. Hold the tyre so that it does not slip and rotates with the wheel rim.
4. Align the flats of the valve stem enclosure with the flats on the valve stem
5. Tighten the screw to 1.4Nm.
6. The head of the screw must be in contact with the metal tag in the enclosure.
7. Apply tyre soap to the valve stem.
8. When fitting the bottom bead of the tyre, ensure that the sensor is at the 4:30 position. This will protect the sensor when the bottom bead seats. Note: for anti-clockwise rotation of rim, locating the valve at 7:30 position.
9. Fit the bottom bead of the tyre by rotating the wheel clockwise, and push down on the tyre at the 3 o'clock position to fit the bead in the drop centre. Note: Push down the tyre at the 9 o'clock position with anti-clockwise rotation of rim.
10. Once the bottom bead is on the wheel, reposition the wheel such that sensor is at the 4:30 position (or 7:30 for anticlockwise rotation) in order to fit the top bead, with the previous method detailed in step 9.
11. Fit the top bead using a tyre iron in the position shown to force the bead into the drop centre. Rim rotates clockwise.